

NESCAFÉ
Dolce
Gusto

ARNO



PICCOLO

**Manual de
Instruções**

Caso tenha qualquer dúvida após a leitura do manual, entre em contato:

0800 776 2233

www.nescafe-dolcegusto.com.br

	Apresentação do Produto	 4
	Tipos de bebidas	 5
	Primeira Utilização	 7
	Preparação de Bebidas	 8
	Limpeza e Conservação	 11
	Processo de desobstrução do Injetor	 12
	Solução de Problemas	 13
	Recomendações de segurança	 15



Muito prazer!

NESCAFÉ
Dolce
Gusto

Você acaba de adquirir uma NESCAFÉ Dolce Gusto, uma moderna e inovadora máquina de café, desenvolvida com a mais alta tecnologia e qualidade. Agradecemos sua preferência e sua confiança!

Com NESCAFÉ Dolce Gusto, você terá, no conforto da sua casa, as mais saborosas e variadas bebidas das melhores cafeterias. Além do café Espresso com uma crema perfeita, você poderá saborear ainda um delicioso Cappuccino, Latte Macchiato, Chococino e várias outras bebidas deliciosas, preparadas sempre de forma rápida e prática.

Para você experimentar todas essas bebidas, lhe presentamos com uma caixa com cápsulas variadas.

Para conhecer e aproveitar tudo que sua NESCAFÉ Dolce Gusto é capaz de lhe proporcionar, recomendamos a leitura atenta das recomendações a seguir, e suas instruções de uso.

Não jogue fora este manual. Guarde-o para consultas futuras.

Aprecie as delícias de uma cafeteria em sua casa!



Apresentação do Produto

NESCAFÉ
Dolce
Gusto

- 01 - reservatório de água
- 02 - alavanca de preparação
- 03 - alavanca de perfuração
- 04 - suporte para cápsulas
- 05 - suporte para xícaras
- 06 - bocal de saída de bebidas
- 07 - botão liga/ desliga
- 08 - agulha de limpeza

Não pode ser lavado na lava-louças



Voltagem

Potência

	Brasil	220 V, 60 Hz	máx. 1340 W
	Brasil	127 V, 60 Hz	máx. 1460 W

P

Pressão máx. 15 bar



Capacidade 600 ml

kg

Peso Líquido 2.4 kg



Faixa de temperatura 5°C - 45°C
41°F - 113°F



Dimensões A=15.9 cm
B=28.7 cm
C=22.0 cm



Tipos de bebidas

NESCAFÉ
Dolce
Gusto

Para preparar sua bebida, siga as instruções de preparação no folheto que acompanha sua máquina, ou consulte as informações a seguir.

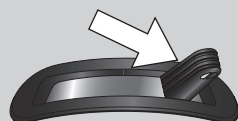

As bebidas que possuem leite, precisam de duas cápsulas para a sua preparação. A cápsula que contém leite é a de cor branca.

Ajuste a altura do suporte para xícaras de acordo com a xícara selecionada para a sua bebida.

Para preparar sua bebida, posicione a alavanca de preparação na temperatura desejada.

ESPRESSO / ESPRESSO INTENSO

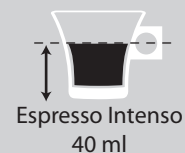
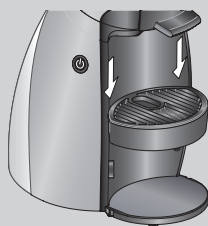

CAFFÈ LUNGO



CAPPUCCINO

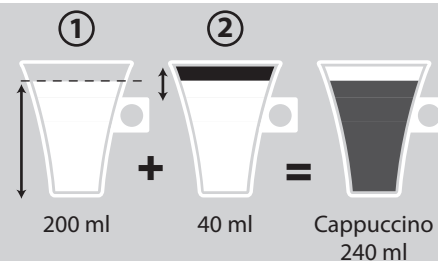
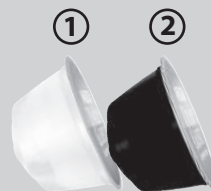
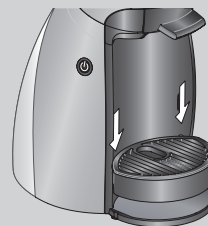

CHOCOCINO

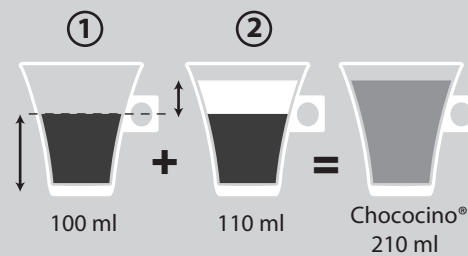

LATTE MACCHIATO

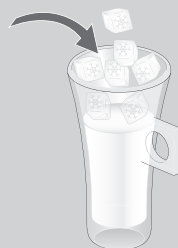
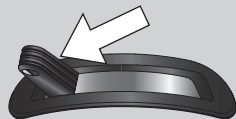
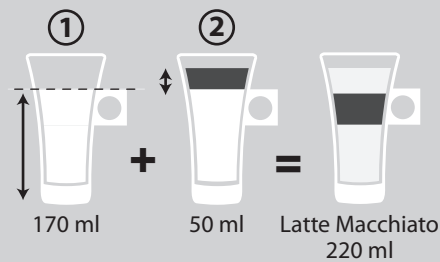
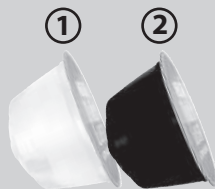

CAPPUCCINO ICE

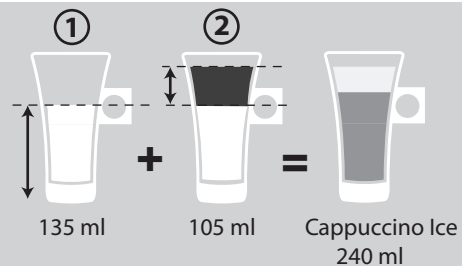
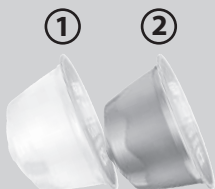

NESTEA PEACH (PÊSSEGO)



Primeira Utilização

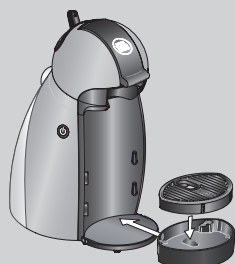

Encaixe o suporte, inclinando a peça.

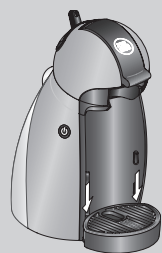

Pressione a parte frontal para baixo.

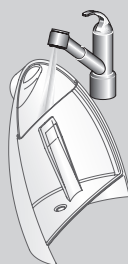

Encha o reservatório de água.

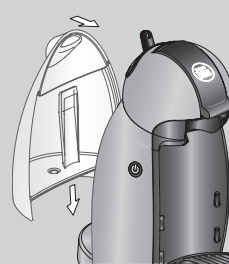

Feche o reservatório de água e encaixe-o adequadamente.

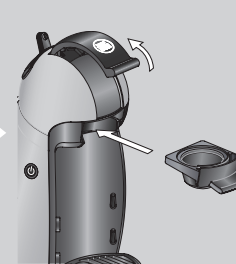

Encaixe também o suporte de cápsulas.

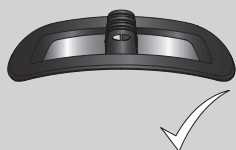

Posicione a alavanca de preparação na posição neutra.

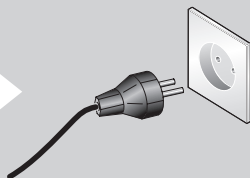

Verifique se a voltagem do aparelho corresponde à voltagem da tomada. Conecte seu aparelho à tomada.

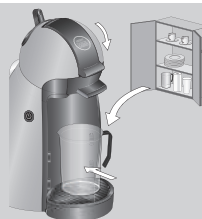

Abaixe a alavanca de perfuração e posicione um recipiente de 600 ml no bocal de saída. Procure utilizar um recipiente resistente, pois a temperatura da água pode estar elevada, o que pode danificá-lo.

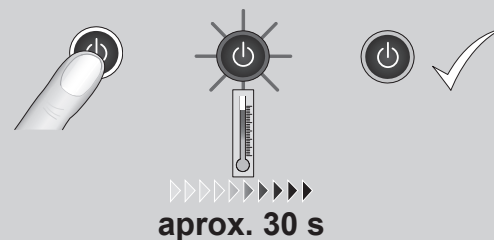

aprox. 30 s

Aperte e solte o botão liga/ desliga e aguarde aproximadamente 30 segundos até que a luz indicadora pare de piscar.

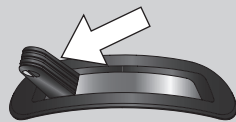

aprox. 60 s

Posicione a alavanca de preparação na posição fria, indicada pela cor azul.



Aguarde aproximadamente 60 segundos para que a água fria escoe.

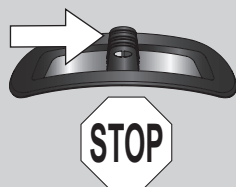

Posicione a alavanca de preparação na posição neutra.

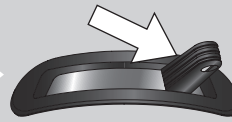

aprox. 60 s

Em seguida, posicione-a na posição quente, indicada pela cor vermelha.

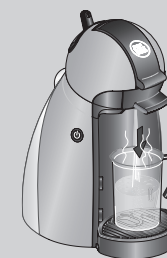

Aguarde aproximadamente 60 segundos para que a água quente escoe.

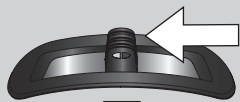

STOP

Posicione novamente a alavanca de preparação na posição neutra.



Remova o recipiente de água.

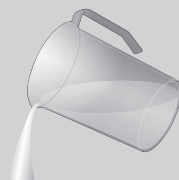

Descarte todo o seu conteúdo.

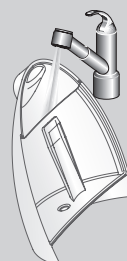

Encha o reservatório de água com água filtrada ou mineral.

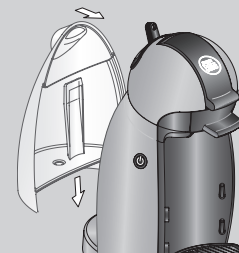

O seu aparelho está pronto para receber as cápsulas e preparar sua bebida preferida.



Preparação de Bebidas

NESCAFÉ
Dolce
Gusto

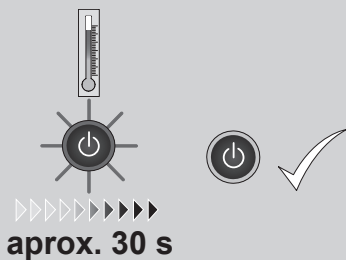

aprox. 30 s

Aperte e solte o botão liga/ desliga e aguarde aproximadamente 30 segundos até que a luz indicadora pare de piscar.

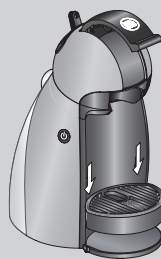

Regule a altura do suporte para xícaras de acordo com a xícara selecionada.



Apóie a xícara mais adequada à bebida que será preparada.

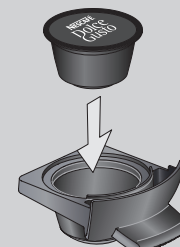

Para encaixar a cápsula da bebida selecionada, levante a alavanca de perfuração e retire o suporte para cápsulas.

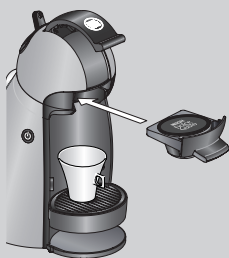

Posicione a cápsula e encaixe o suporte no local indicado.



Abaixe a alavanca de perfuração. Recomendamos perfurar a cápsula apenas uma vez, pois a cápsula com mais de um furo poderá dispersar a saída da bebida.

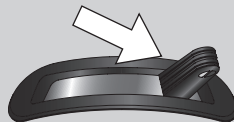

Posicione a alavanca de preparação na posição quente ou fria, de acordo com a bebida preparada.



Aguarde a preparação da bebida. Consulte o folheto de preparação para saber a quantidade ideal da bebida.

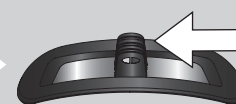

STOP

Posicione a alavanca de preparação na posição neutra para interromper o escoamento da bebida.



5 s

Aguarde aproximadamente 5 segundos para que a luz indicativa pare de piscar.

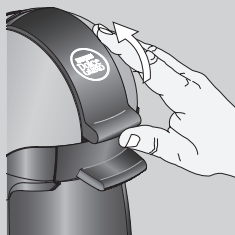

Levante a alavanca de perfuração.



Retire o suporte para cápsulas.

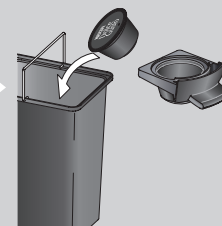

Descarte a cápsula no depósito de cápsulas utilizadas.

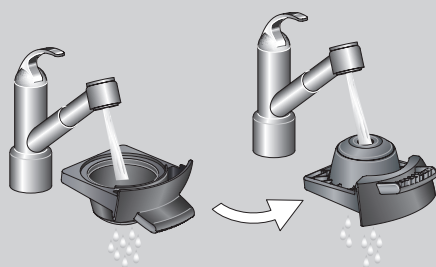

Lave os dois lados do suporte de cápsulas, e coloque-o novamente na posição.



Encaixe também o suporte de cápsulas.



Retire a xícara com a bebida preparada.

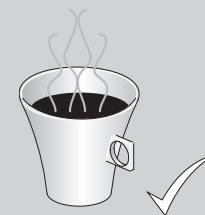

Deguste sua deliciosa bebida.

Para garantir o funcionamento perfeito de sua máquina, observe as recomendações a seguir:

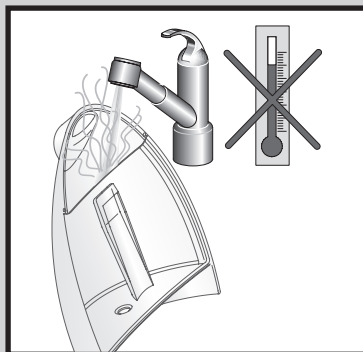

Nunca deposite água quente, café ou qualquer outro tipo de líquido no reservatório. Isso poderá prejudicar o funcionamento do produto e acarretará a perda da garantia.

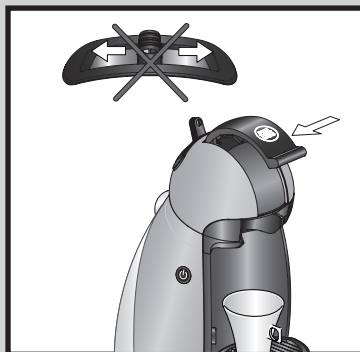

Nunca tente movimentar a alavanca de preparação com a alavanca de perfuração levantada. Quando a alavanca de perfuração estiver levantada, a alavanca de preparação deve estar na posição neutra.

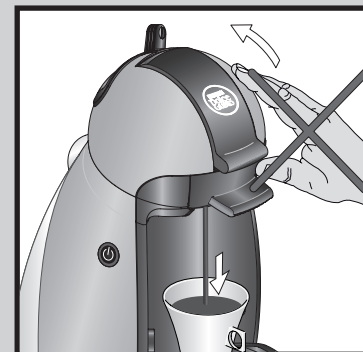

Nunca levante a alavanca de perfuração enquanto a bebida estiver sendo preparada nem quando a alavanca de preparação estiver acionada.

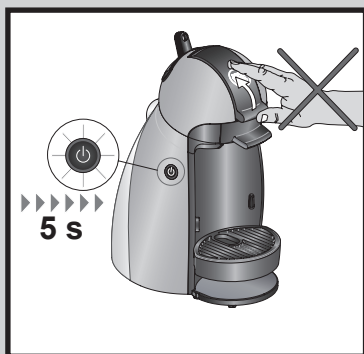

Nunca levante a alavanca de perfuração enquanto a luz indicativa estiver piscando.

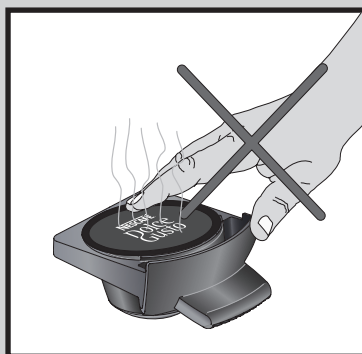

Nunca toque na cápsula após o uso, pois essa pode estar muito quente. Manuseie sempre o suporte para cápsulas pelo puxador de metal.



Modo econômico

NESCAFÉ
Dolce
Gusto

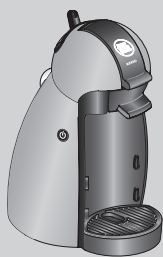

O aparelho se desligará automaticamente após 5 minutos de inatividade.

Liga



5 min

Desliga

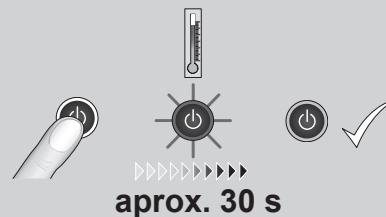

Para ligá-lo novamente, pressione o botão liga/ desliga e aguarde aproximadamente 30 segundos até que a luz indicativa pare de piscar.

Limpeza e Conservação



Remova o suporte para xícaras e despeje os resíduos líquidos. Lave-o normalmente com água, sabão neutro e uma esponja macia.

Enxágüe os dois lados do suporte para cápsulas em água corrente.

Esvazie o depósito de água e lave-o com água e sabão neutro. Para facilitar a limpeza, utilize uma escova de cerdas macias.

Encha o reservatório de água.

Feche o reservatório de água e encaixe-o adequadamente.

Levante a alavanca de perfuração.

Retire o suporte para cápsulas.

Encaixe as peças, e com a alavanca de perfuração levantada encaixe o suporte de cápsulas vazio. Coloque um recipiente de 600 ml no bocal de saída.

Abaixe a alavanca de perfuração

Abaixe a alavanca de perfuração e posicione um recipiente de 600 ml no bocal de saída.

Aperte e solte o botão liga/ desliga e aguarde aproximadamente 30 segundos até que a luz indicativa pare de piscar.

aprox. 30 s

Posicione a alavanca de preparação na posição quente, e aguarde aproximadamente 10 segundos.

aprox. 10 s

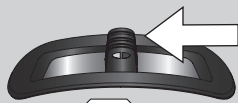

STOP

Posicione a alavanca de preparação na posição neutra.



Despeje a água do recipiente.

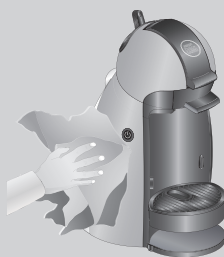

Limpe a parte externa do aparelho com um pano macio.

Legenda:



Pode ser lavado na lava-louças.



Não pode ser lavado na lava-louças.



Processo de desobstrução do Injetor

NESCAFÉ
Dolce
Gusto

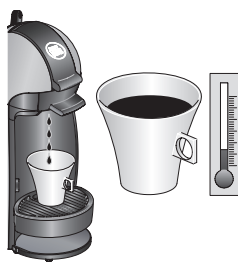

Há pouco fluxo de bebida? A temperatura da bebida está fria mesmo quando selecionada uma bebida quente?

Desliga

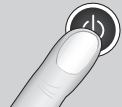

Desligar a máquina.

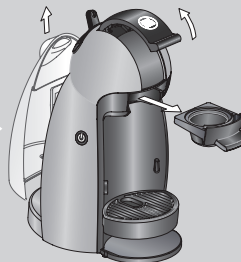

Remover o reservatório de água e o porta-cápsulas.

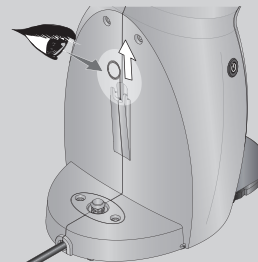

Retire a agulha para limpeza.

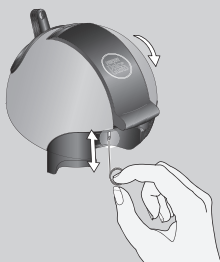

Limpe a perfuração do injetor com a agulha para limpeza.

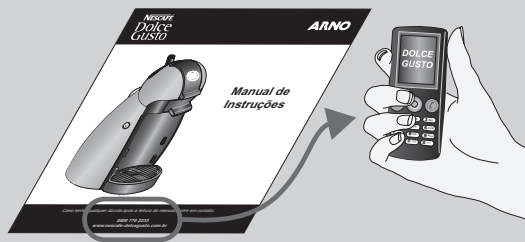

Consulte o manual de instruções.
Contate-nos através do número 0800 776 2233.



Caso não saia nenhum líquido ...

NESCAFÉ
Dolce
Gusto

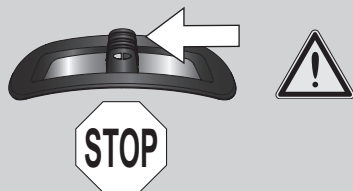

Se ao ligar a máquina não puder ver o fluxo ou o fluxo parar de repente, a água poderá estar acumulando no interior da cápsula.
Pare a máquina girando a alavanca de seleção para a posição neutra.

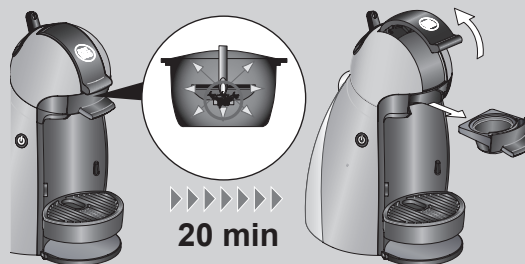

Após 20 minutos levante a trava.

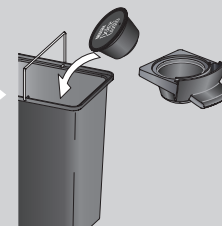

Descarte a cápsula.



Solução de Problemas

NESCAFÉ
Dolce
Gusto

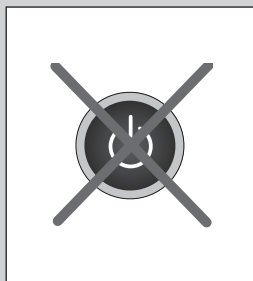

O botão liga/ desliga não ficou verde?

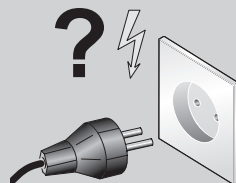

Verifique se a tomada está energizada, se a voltagem da mesma é compatível com o produto e se o plugue está corretamente conectado.



O botão liga/ desliga não ficou verde?

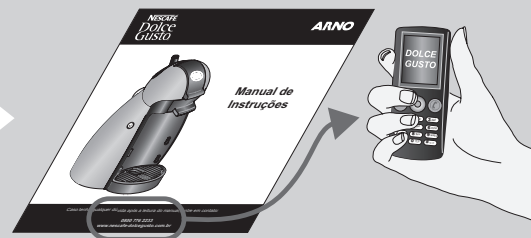

Caso o problema persista, entre em contato através do número 0800 776 2233.



Recomendações de segurança

O Grupo SEB, atento com a qualidade de seus produtos, preocupa-se também, com a segurança pessoal de seus consumidores. Por esta razão, antes de utilizar pela primeira vez o produto, leia atentamente as recomendações e instruções de uso e siga-as a cada nova utilização. Delas depende o perfeito funcionamento do produto e a sua segurança, assim como a de terceiros.

a. Antes de ligar o plugue na tomada, certifique-se de que a voltagem é compatível com a indicada no produto (127 V ou 220 V). Caso a voltagem não seja compatível poderá provocar danos ao produto e à sua segurança.

b. Este produto foi projetado, fabricado e é recomendado apenas para uso doméstico.

Portanto, não se destina aos usos comercial e/ou profissional, que acarretam uma sobrecarga de trabalho contínuo, o que poderá provocar danos e acidentes pessoais. Sua utilização nessas condições acarretará a perda da garantia contratual.

c. Para evitar choques elétricos, nunca utilize o produto com as mãos molhadas ou sobre superfícies úmidas ou encharcadas, nem molhe as partes elétricas do produto e não o mergulhe em água.

d. Este aparelho não se destina a utilização por pessoas (inclusive crianças) com capacidades físicas, sensoriais ou mentais reduzidas, ou por pessoas com falta de experiência e conhecimento, a menos que tenham recebido instruções referentes à utilização do produto e estejam sob a supervisão de uma pessoa responsável pela sua segurança.

e. Desligue o plugue da tomada quando não estiver utilizando o produto ou quando for limpá-lo, para evitar riscos.

f. Para sua segurança não utilize o produto após uma queda ou se apresentar qualquer tipo de mau funcionamento a fim de evitar riscos. Leve-o a uma Assistência Autorizada Arno.

g. Nunca utilize o produto com o cordão elétrico ou o plugue danificados a fim de evitar acidentes como choque elétrico, curto-circuito, queimadura ou mesmo incêndio. Para evitar riscos, a aquisição e substituição do cordão elétrico devem ser feitas na Assistência Autorizada Arno.

h. Nunca tente desmontar ou consertar o produto, por si ou por terceiros não autorizados, para não perder a garantia e evitar problemas técnicos e acidentes. Leve-o a uma Assistência Autorizada Arno.

i. Não deixe o cordão elétrico pender para fora da mesa, pia ou balcão e nem tocar superfícies quentes, para não danificar sua isolamento e causar problemas técnicos e acidentes.

j. Nunca transporte o produto pelo cordão elétrico e não retire o plugue da tomada puxando-o pelo cordão para não afetar o bom funcionamento do produto e evitar eventuais acidentes.

k. O uso de peças ou acessórios que não sejam originais de fábrica pode provocar acidentes pessoais, causar danos ao produto e prejudicar seu funcionamento, além de implicar a perda da garantia contratual.

l. Ao ligar ou desligar o plugue da tomada, certifique-se de que seus dedos não estejam em contato com os pinos do plugue para evitar choque elétrico.

m. Não deixe o produto funcionando ou conectado à tomada enquanto estiver ausente, mesmo que seja por instantes, principalmente onde houver crianças que deverão ser vigiadas para assegurar que elas não estejam brincando com o produto.

n. Para evitar sobrecarga elétrica, não ligue outros aparelhos na mesma tomada utilizando benjamins ou extensões, evitando assim danificar os componentes do produto e provocar sérios acidentes.

o. Este produto aquece a água a altas temperaturas, capaz de gerar queimaduras na pele no caso de contato acidental. Manuseie o produto com a máxima atenção.

Importante

Evite contato e mantenha cabelos, roupas, bem como outros utensílios, longe das partes aquecidas do aparelho, cuja temperatura pode estar alta durante ou logo após o funcionamento, para proteger-se contra acidentes.

- Para evitar queimaduras, não introduza nenhuma parte do corpo ou objetos no interior do aparelho.

- Jamais introduza em qualquer abertura do aparelho objetos metálicos ou qualquer outro tipo de objeto, pois pode causar graves danos.

- Utilize apenas as cápsulas adequadas a essa máquina.

- Em caso de ausência prolongada, por exemplo, férias, esvazie, limpe e desligue o aparelho.

- A tampa do reservatório de água deve estar sempre colocada corretamente no reservatório.

- Por razões sanitárias e de saúde, o reservatório deve ser sempre cheio com água potável.

- Mantenha-se sempre junto à máquina durante

a extração de bebida.

- Abaixo a alavanca de perfuração somente quando o suporte para cápsulas se encontrar corretamente encaixado no aparelho. Nunca levante a alavanca de perfuração enquanto o produto estiver em funcionamento. Levante a alavanca de perfuração apenas quando a luz indicadora do botão liga/ desliga parar de piscar. O aparelho não funciona sem o suporte para cápsulas.

- Nunca coloque os dedos por baixo do bico de saída de bebidas durante a preparação. Para evitar qualquer risco de ferimento, nunca toque a agulha do bocal de saída de bebidas.

- Nunca coloque o aparelho em funcionamento sem o suporte para xícaras, exceto no caso de utilização de uma xícara muito grande.

- Não utilize o aparelho para a extração de água quente.

- Não encha em excesso o reservatório de água.

- Nunca transporte o aparelho segurando-o pelo compartimento de extração.

- **O suporte para cápsulas está equipado com um ímã permanente. Evite colocá-lo perto de aparelhos e objetos que podem ser danificados por magnetização, por exemplo, cartões de créditos, disquetes e outros suportes de dados, fitas de vídeo, televisores e monitores de computadores, relógios mecânicos, aparelhos auditivos. Pessoas portadoras de marcapasso ou desfibrilador não devem nunca colocar o suporte para cápsulas próximo ao marcapasso ou desfibrilador.**

- Esvazie e limpe todos os dias o suporte para xícaras e o depósito de cápsulas utilizadas.

- Não utilize detergente para limpar o aparelho. Para a limpeza, utilize apenas esponjas e escovas macias.

- Após cada utilização, retire a cápsula utilizada e limpe a cabeça de extração de acordo com as instruções de limpeza. Para os consumidores com alergias a produtos lácteos, enxágüe o suporte para cápsulas de acordo com as instruções de limpeza. Descarte as cápsulas utilizadas no lixo comum.

- A embalagem desse produto é composta por materiais recicláveis. Contate uma entidade competente para qualquer informação sobre reciclagem.

- Utilizar exclusivamente as cápsulas NESCAFÉ Dolce Gusto.

NESCAFÉ
Dolce
Gusto

ARNO



NESCAFÉ DOLCE GUSTO

0800 776 2233

www.nescafe-dolcegusto.com.br

0828439